

OPTION	DIFF.VOLUME (P <sup>3</sup> /M <sup>3</sup> )
CREZON	+ 16 P <sup>3</sup> / 0.45 M <sup>3</sup>
MI-ISOLATION (HALF INSULATION)	+ 114 P <sup>3</sup> / 3.23 M <sup>3</sup>

MASSE À VIDE EMPTY WEIGHT	9 370 KG
VOLUME	4 637 P <sup>3</sup> / 131.31 M <sup>3</sup>

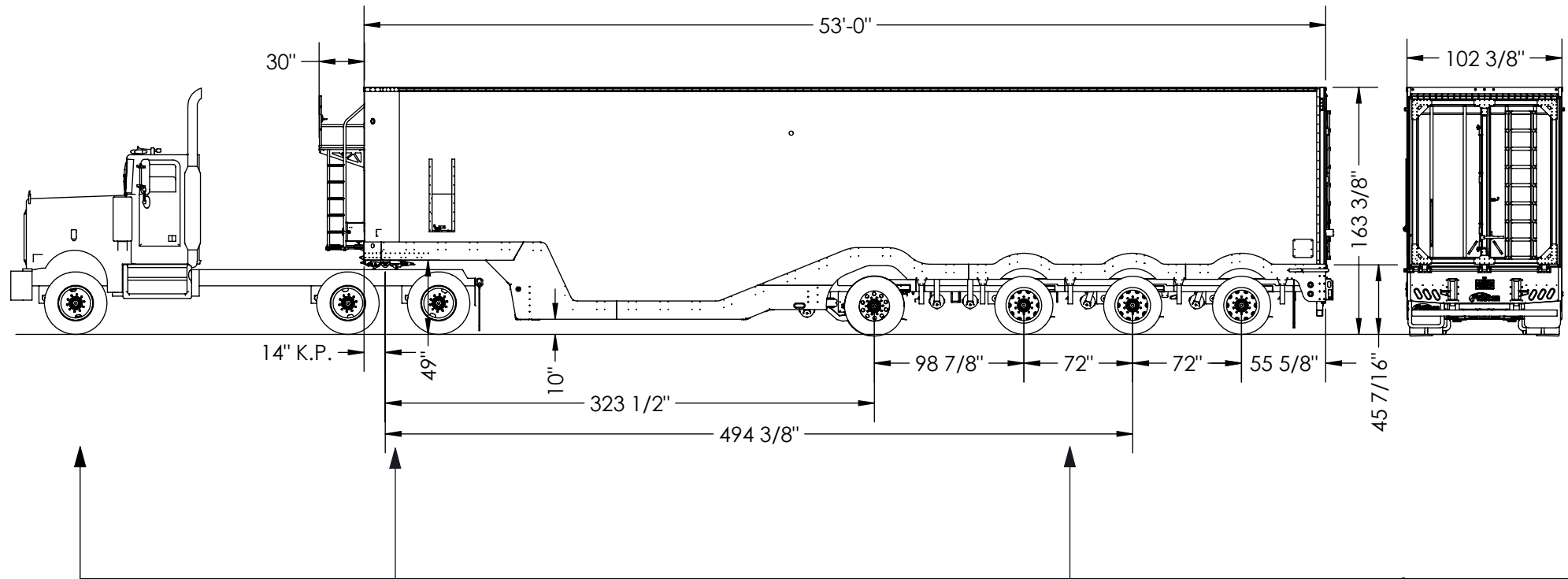

QUEBEC 5 500 Kg  
(ONTARIO) (7 000 Kg)

18 000 Kg  
(18 000 Kg)

34 000 kg.  
(34 000 Kg)

	QUÉBEC	ONTARIO
MTC / GVW	57 500 Kg	59 000 Kg
TRACTEUR / TRACTOR	9 000 Kg	9 000 Kg
SEMI-REM. / SEMI-TRAI.	9 370 Kg	9 370 Kg
CHARGE NET / PAYLOAD	39 130 Kg	40 630 Kg

N.B. *CECI EST SEULEMENT A TITRE INDICATIF.  
LES POIDS PEUVENT VARIER SELON  
DIFFERENTES CONFIGURATIONS OU OPTIONS.*

P.N. *THIS IS ONLY A GUIDE.  
WEIGHTS VARY BY DIFFERENT  
PATTERNS OR OPTIONS.*

PRÉPARÉ PAR  
CARL BÉLANGER



**TOLÉRANCES GÉNÉRALES**

FRACTION	ANGLE
+0"	±1°
-1/16"	

L'INFORMATION CONTENUE CI-DESSOUS, LAQUELLE EST LA PROPRIÉTÉ DE FERICAR DOIT ÊTRE TENUE CONFIDENTIELLE ET AUCUNE PARTIE NE DOIT ÊTRE REPRODUITE SANS L'APPROBATION DE LA COMPAGNIE. DROIT DE REPRODUCTION.

DESSINÉ PAR  
technicien-3

DATE  
2015-09-15

ÉTAT  
ASSEMBLÉE

ASSEMBLAGE DE RÉFÉRENCE

LOW BED HIGH VOLUME 4 AXLE

DESCRIPTION DU DESSIN

CHARGE ET DIMENSION

NUMÉRO DESSIN

LBH-53-A0003

A