

6 000 kg.

18 000 kg.

GVW
SEMI-REM.
PAY LOAD

QUÉBEC

24 000 kg.
4 700 kg.
19 300 kg.

N.B. *CECI EST SEULEMENT A TITRE INDICATIF.
LES POIDS PEUVENT VARIER SELON
DIFFÉRENTES CONFIGURATIONS OU OPTIONS.*

 WWW.FERICAR.COM	TOLÉRANCES GÉNÉRALES		DESSINÉ PAR CYNTHIA.G	ASSEMBLAGE DE RÉFÉRENCE TAG A LONG	
	FRACTION +0" -1/16"	ANGLE ±1°	DATE 2011-02-25	DESCRIPTION DU DESSIN TAG A LONG 2 ESSIEUX	
<small>L'INFORMATION CONTENUE CI-DESSOUS, LAQUELLE EST LA PROPRIÉTÉ DE FERICAR DOIT ÊTRE TENUE CONFIDENTIELLE ET AUCUNE PARTIE NE DOIT ÊTRE REPRODUITE SANS L'APPROBATION DE LA COMPAGNIE. DROIT DE REPRODUCTION.</small>			ÉTAT ASSEMBLÉE	NUMÉRO DESSIN CHARGES ET DIMENSIONS TAG A LONG	

MASSE À VIDE
EMPTY WEIGHT

6 200 KG

VOLUME

XXXX P³/ XXX.XX M³

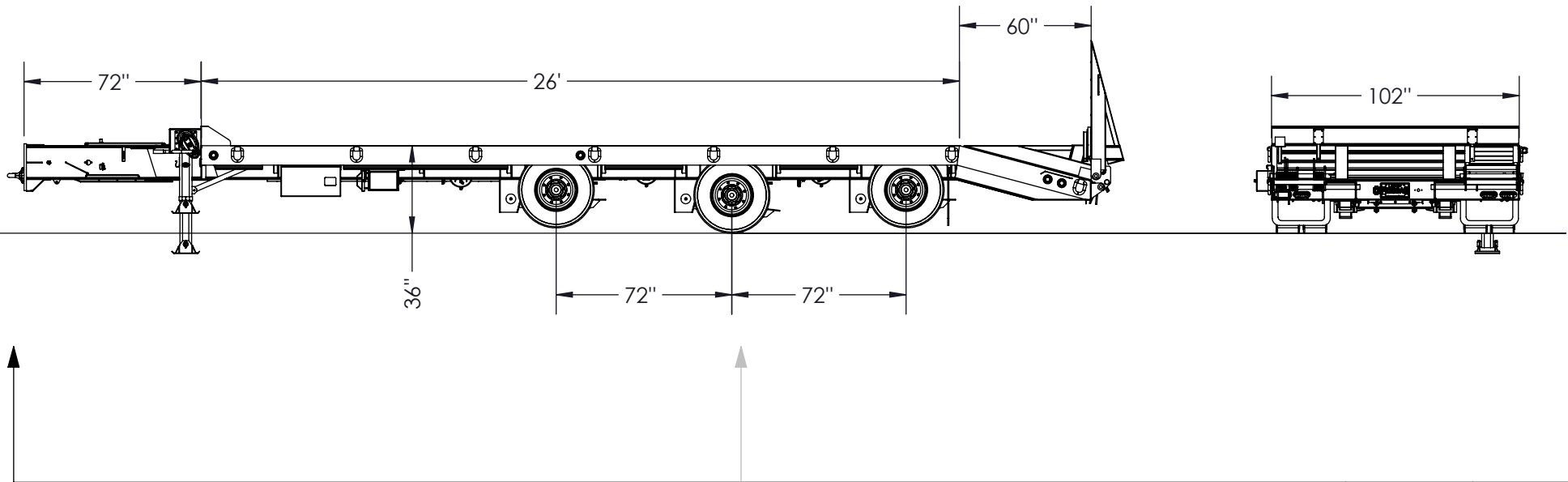

QUEBEC 9000 Kg

26 000 kg.

	QUÉBEC	
MTC / GW	35 000 Kg	
SEMI-REM. / SEMI-TRAI.	6 200 Kg	
CHARGE NET / PAYLOAD	28 800 Kg	

N.B. *CECI EST SEULEMENT A TITRE INDICATIF.
LES POIDS PEUVENT VARIER SELON
DIFFÉRENTES CONFIGURATIONS OU OPTIONS.*

PRÉPARÉ PAR
CARL BÉLANGER



TOLÉRANCES GÉNÉRALES

FRACTION	ANGLE
+0"	±1°
-1/16"	

L'INFORMATION CONTENUE CI-DESSOUS, LAQUELLE EST LA PROPRIÉTÉ DE FERICAR DOIT ÊTRE TENUE CONFIDENTIELLE ET AUCUNE PARTIE NE DOIT ÊTRE REPRODUITE SANS L'APPROBATION DE LA COMPAGNIE. DROIT DE REPRODUCTION.

DESSINÉ PAR
carbel

DATE
2016-02-17

ÉTAT
ASSEMBLÉE

ASSEMBLAGE DE RÉFÉRENCE

DESCRIPTION DU DESSIN
CHARGE ET DIM. TAG 3 ESS. 72"

NUMÉRO DESSIN
TALG-A0018

A