

5 500 Kg.

18 000 Kg.

18 000 Kg.

QUÉBEC	
GVW	41 500 kg.
TRACTEUR	8 500 kg.
SEMI-REM.	6 900 kg.
PAY LOAD	26 100 kg.

**N.B. CECI EST SEULEMENT A TITRE INDICATIF.
LES POIDS PEUVENT VARIER SELON
DIFFÉRENTES CONFIGURATIONS OU OPTIONS.**

 WWW.FERICAR.COM	TOLÉRANCES GÉNÉRALES		DESSINÉ PAR CYNTHIA.G	ASSEMBLAGE DE RÉFÉRENCE CHARGES ET DIMENSIONS	
	FRACTION	ANGLE	DATE	DESCRIPTION DU DESSIN	
+0"	±1°	2011-04-13	SEMI DUMP TRAILER SDT 226		
-1/16"		ÉTAT	NUMÉRO DESSIN		
<small>L'INFORMATION CONTENUE CI-DESSOUS, LAQUELLE EST LA PROPRIÉTÉ DE FERICAR DOIT ÊTRE TENUE CONFIDENTIELLE ET AUCUNE PARTIE NE DOIT ÊTRE REPRODUITE SANS L'APPROBATION DE LA COMPAGNIE. DROIT DE REPRODUCTION.</small>		ASSEMBLÉE	CHARGES ET DIMENSIONS SEMI-DUPT TRAILER A		

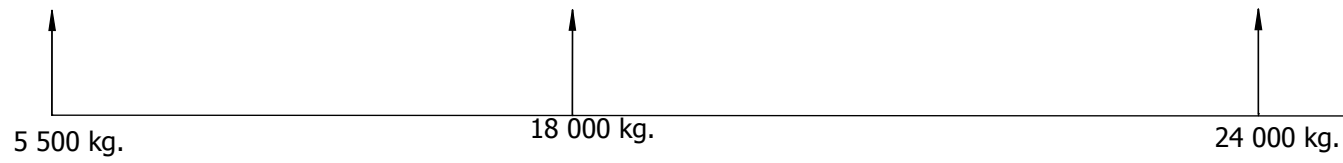
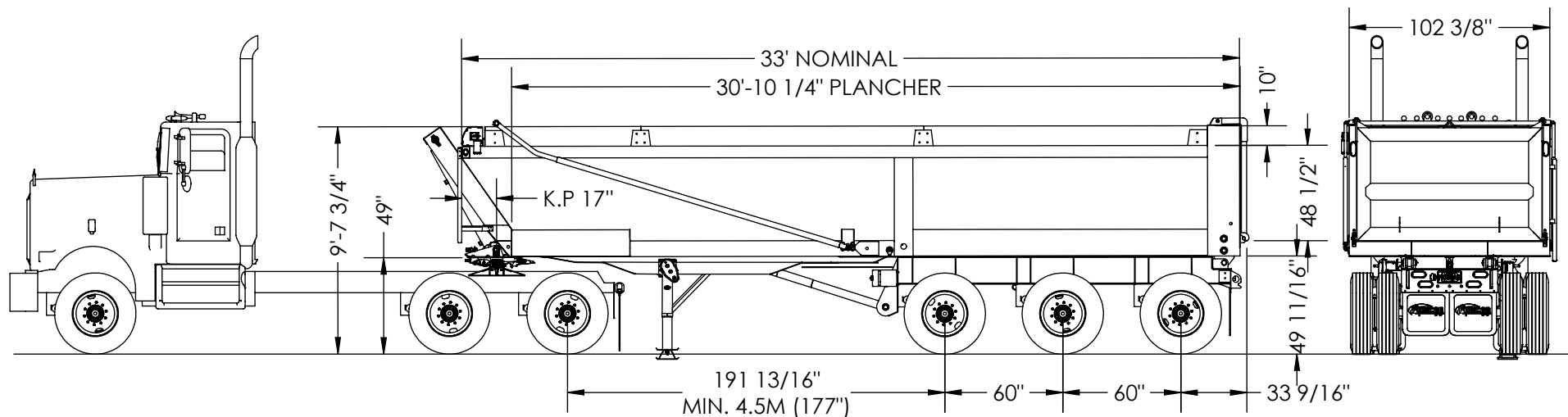

	QUÉBEC	
GVW		47 500 kg.
TRACTEUR		8 500 kg.
SEMI-REM.		8 920 kg.
PAY LOAD		30 080 kg.

N.B. CECI EST SEULEMENT A TITRE INDICATIF.
 LES POIDS PEUVENT VARIER SELON
 DIFFÉRENTES CONFIGURATIONS OU OPTIONS.

 WWW.FERICAR.COM	TOLÉRANCES GÉNÉRALES		DESSINÉ PAR CYNTHIA.G	ASSEMBLAGE DE RÉFÉRENCE SEMI-DUMP TRAILER
	FRACTION +0" -1/16"	ANGLE ±1°	DATE 2012-12-11	DESCRIPTION DU DESSIN SEMI-DUMP TRAILER SDT-333
<small>L'INFORMATION CONTENUE CI-DESSOUS, LAQUELLE EST LA PROPRIÉTÉ DE FERICAR DOIT ÊTRE TENUE CONFIDENTIELLE ET AUCUNE PARTIE NE DOIT ÊTRE REPRODUITE SANS L'APPROBATION DE LA COMPAGNIE. DROIT DE REPRODUCTION.</small>			ÉTAT ASSEMBLÉE	NUMÉRO DESSIN CHARGES ET DIMENSIONS SEMI-DUMP TRAILER